

Схема подключения контрольно-пускового шкафа ШКП в систему АСБ "Рубикон"

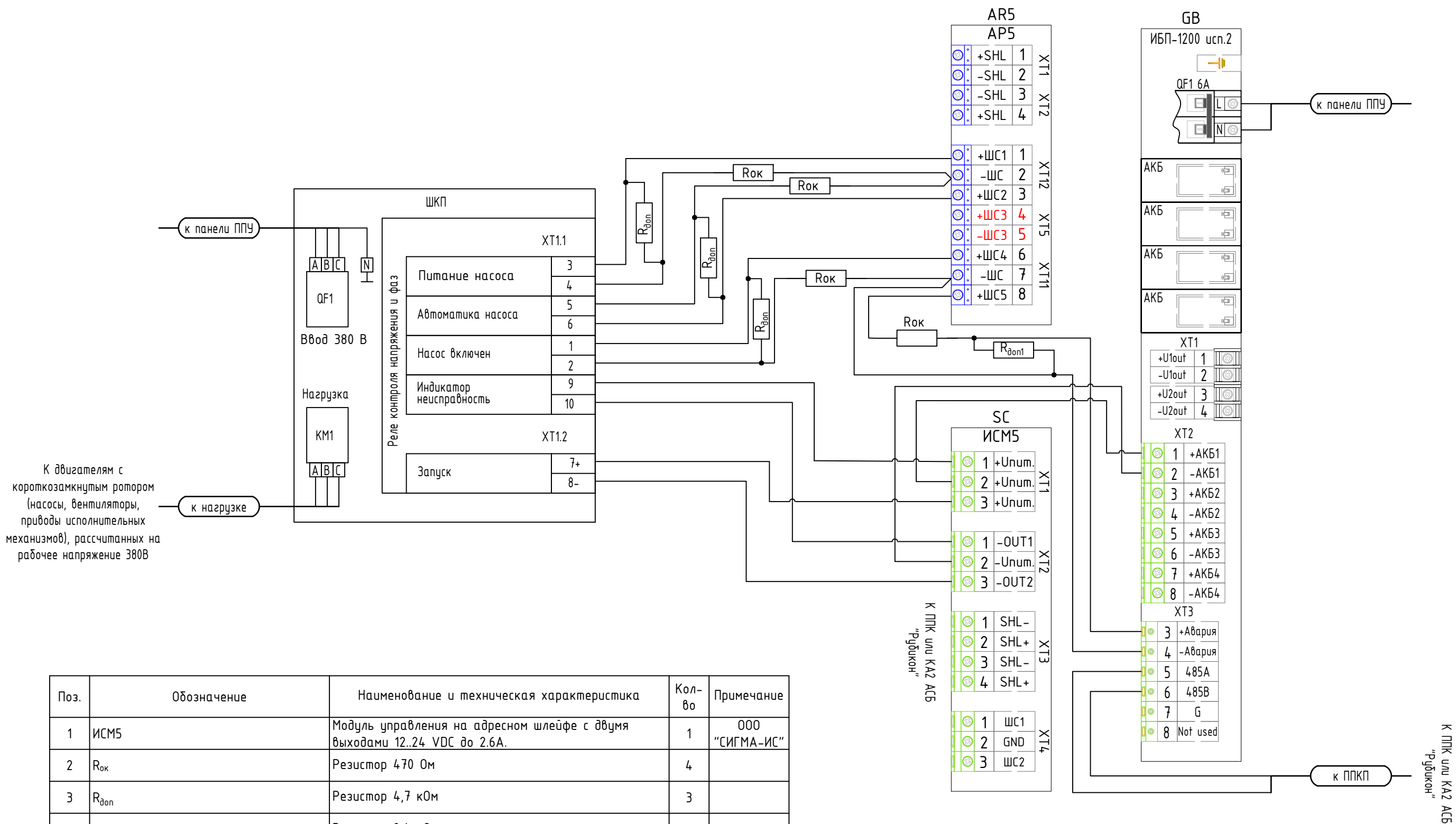

К двигателям с короткозамкнутым ротором (насосы, вентиляторы, приводы исполнительных механизмов), рассчитанных на рабочее напряжение 380В

Поз.	Обозначение	Наименование и техническая характеристика	Кол-во	Примечание
1	ИСМ5	Модуль управления на адресном шлейфе с двумя выходами 12.24 VDC до 2.6А.	1	000 "СИГМА-ИС"
2	Rок	Резистор 470 Ом	4	
3	Rдон	Резистор 4,7 кОм	3	
4	Rдон1	Резистор 2,4 кОм	1	
5	AP5	Адресный расширитель на 5 шлейфов	1	000 "СИГМА-ИС"
6	ИБП 1200 усн.2	Источник вторичного электропитания резервированный (12В, 8А, RS-485, отсек для четырех АКБ 17А*ч, 18А*ч)	1	000 "СИГМА-ИС"
7	ШКП	Шкаф контроль-пусковой ШКП-4 или ШКП-10, ШКП-18, ШКП-30, ШКП-45, ШКП-75, ШКП-110,	1	ЗАО НВП "Болд"

						ITV-2019.Rubicon		
Изм.	Кол.уч.	Лист	Ндок	Подпись	Дата			
Разраб.						Стадия	Лист	Листов
Проверил						р	1	1
ГИП						ITV		
Схема электрическая принципиальная контрольно-пускового шкафа ШКП в систему АСБ "Рубикон"								

Согласовано
 Взам. инв. N
 Подп. и дата
 Инв. N подл.